

## 產品內容

除了本『快速上手指南』外，此產品內容還包括以下這些配件：



### TP/TPM 觸控螢幕

TP-2070 ,TP-2070/NP  
TP-3080 , TP-3080/NP  
TPM-4100 ,TPM-4100/NP  
TP-4100 ,TP-4100/NP  
TP-5120 , TP-5120/NP  
TP-6150 , TP-6150/NP  
TP-7170 , TP-7170/NP



### VGA 連接線

(CA-006)



### RS-232 傳輸線

(CA-0918-3W)



### USB 傳輸線

(CA-USB15)



### 電源供應器

(ES25A48-DA1-DIN、CA-001)  
型號 TP-XXXX/NP 此項無附



### 固定鋁夾 x 4



### 螺絲 x 4

(M4 x 30L)

## 技術資源

如何在 ICP DAS 網站上搜索 driver、手冊和規格

## 技術支援

[service@icpdas.com](mailto:service@icpdas.com)

[www.icpdas.com](http://www.icpdas.com)

- 行動版網站



- 一般網站

# 1 安裝 TP/TPM 觸控螢幕

TP/TPM 觸控螢幕可安裝在最大厚度為 6 mm 的面板上或是使用 VESA 安裝介面來安裝。在 TP/TPM 觸控螢幕後面，必需規劃適當的空間，以供佈線及維修。

型號	深度
TP-2070 ,TP-2070/NP	32.2 mm
TP-3080 , TP-3080/NP	53.0 mm
TP-4100 ,TP-4100/NP	42.0 mm
TPM-4100 ,TPM-4100/NP	41.0 mm
TP-5120 , TP-5120/NP	53.0 mm
TP-6150 , TP-6150/NP	53.0 mm
TP-7170 , TP-7170/NP	57.6 mm

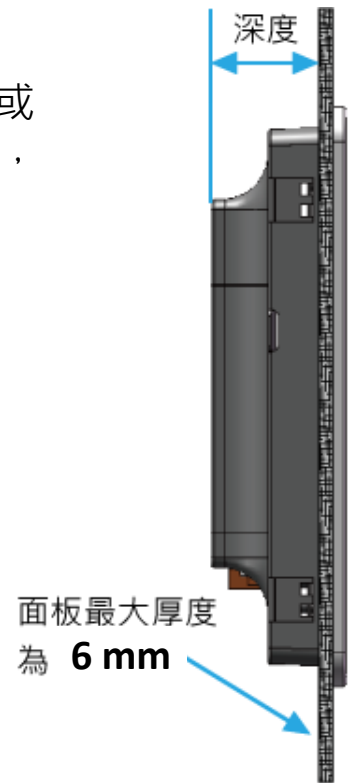

## 指導與提示



為確保通風良好，TP/TPM 觸控螢幕的上下方及四周與面板之間應保持最少約 50 mm 的距離。

### 1.1. 面板安裝

- 1) 準備一塊 6 mm 的面板，在面板上切割出一塊區域，切割之面積大小參考面板開孔尺寸

型號	深度
TP-2070 ,TP-2070/NP	200 x 133, $\pm 1$ mm
TP-3080 , TP-3080/NP	234 x 192, $\pm 1$ mm
TP-4100 ,TP-4100/NP	200 x 133, $\pm 1$ mm
TPM-4100 ,TPM-4100/NP	274 x 212, $\pm 1$ mm
TP-5120 , TP-5120/NP	309 x 240, $\pm 1$ mm
TP-6150 , TP-6150/NP	363 x 287, $\pm 1$ mm
TP-7170 , TP-7170/NP	393 x 339, $\pm 1$ mm

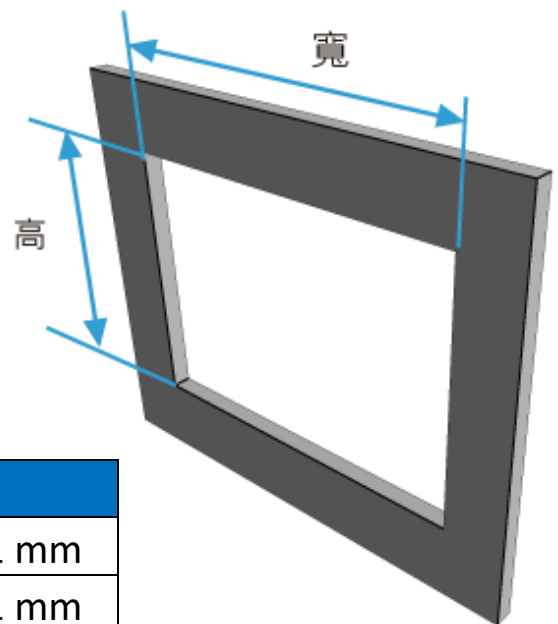

2) 將 TP/TPM 觸控螢幕置入所切割出來的孔上



3) 於上下方的通風口，插入面板固定鋁夾

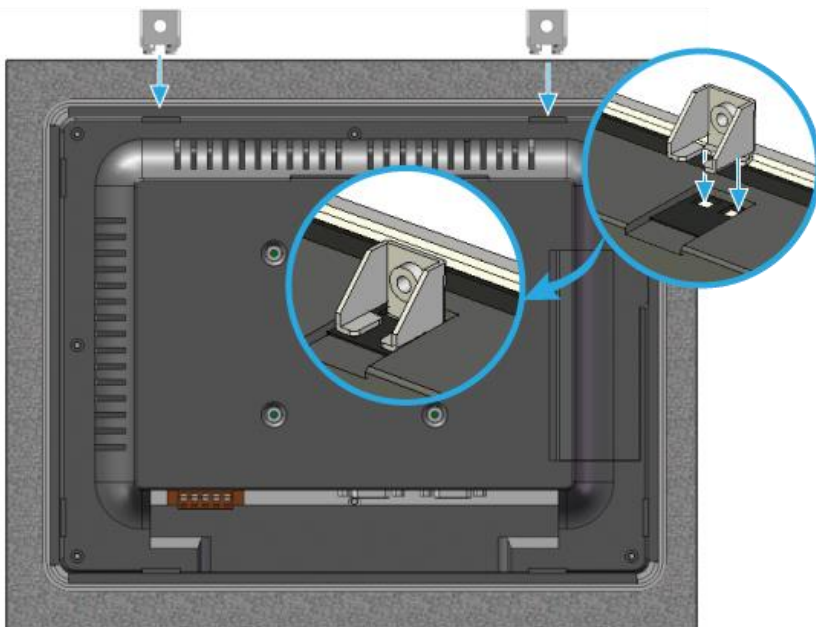

4) 使用 M4 x 35L 螺絲釘，固定  
面板固定鋁夾及面板

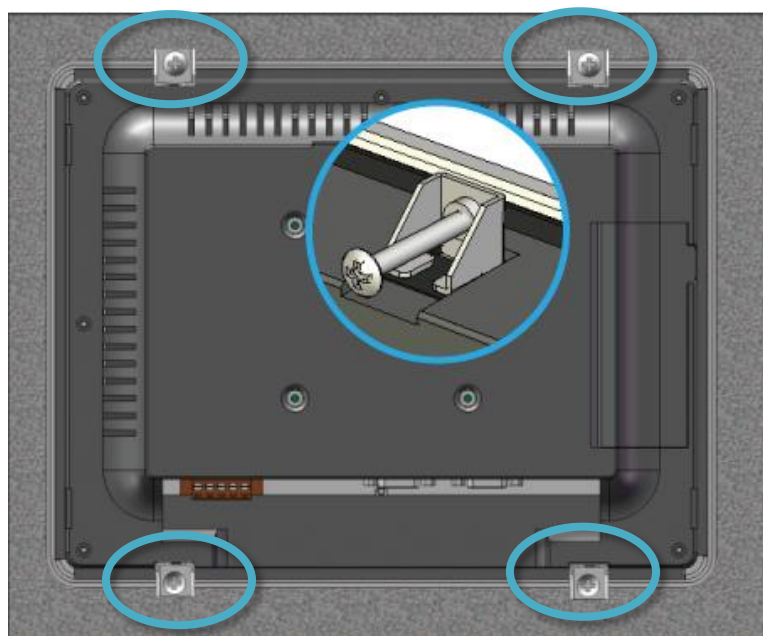

## 指導與提示



建議螺絲扭力值： 3.4 ~ 4.5 kgf-cm °

## 1.2. VESA 安裝

1) 產品的 VESA 安裝介面規格如下，請依據對應的規格做安裝

型號	VESA 規格	建議螺絲規格
TP-2070 ,TP-2070/NP	75 x 75 mm	m4 x 8 mm
TP-3080 , TP-3080/NP	75 x 75 mm, 100 x100 mm	m4 x 8 mm
TP-4100 ,TP-4100/NP	75 x 75 mm	m4 x 8 mm
TPM-4100 ,TPM-4100/NP	無 VESA 安裝界面	N/A
TP-5120 , TP-5120/NP	75 x 75 mm, 100 x100 mm	m4 x 8 mm
TP-6150 , TP-6150/NP	75 x 75 mm, 100 x100 mm	m4 x 8 mm
TP-7170 , TP-7170/NP	75 x 75 mm, 100 x100 mm	m4 x 8 mm

2) 安裝方式請參考 VESA 安裝架附贈的說明書

## 2 設置電源和連接系統裝置

TP/TPM 觸控螢幕提供兩種觸控介面，以滿足平時觸控需求。接上電源、VGA，擇一使用即可。

- 1) 將電源供應器的正極 (+) 連接至觸控螢幕的 PWR 端子，負極 (-) 連接至 GND 端子
- 2) 使用內附的 CA-006 VGA 連接線，將系統裝置的 VGA 埠連接到觸控螢幕的 VGA 埠

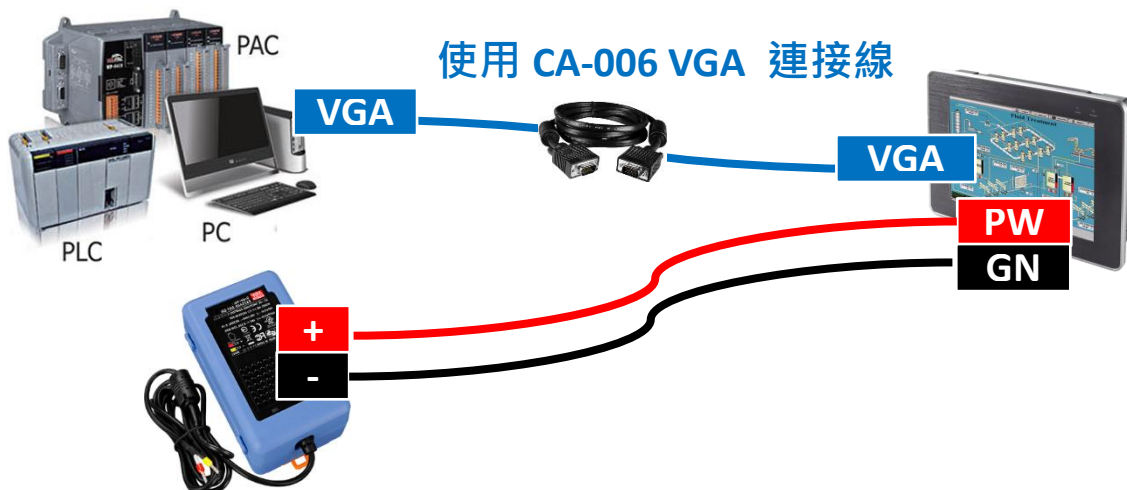

- 3) 使用內附的 CA-0918-3W RS-232 傳輸線，將系統裝置的 RS-232 埠連接到觸控螢幕的 RS-232 埠



或使用內附的 CA-USB15 USB 傳輸線，將系統裝置的 USB Type A 埠連接到觸控螢幕的 USB Type B 埠



## 指導與提示



因系統相容性問題，在傳輸部分 RS-232 和 USB 請擇一做使用。

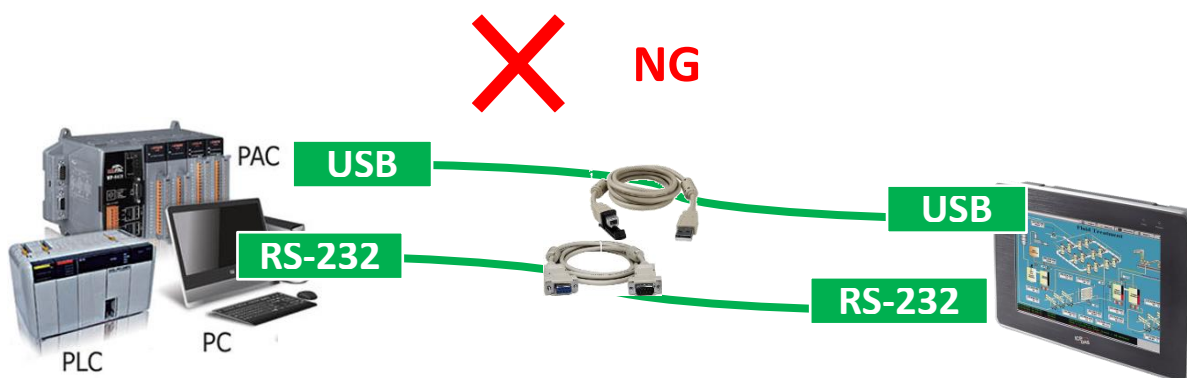

# 3 安裝驅動程式

各系統裝置的驅動程式可至 TP/TPM 觸控螢幕的下載中心取得做安裝。

**TP-2070**  
7" 800 x 480 電阻式觸控螢幕、RS-232 或 USB 介面、帶電源供應器

型錄/文宣 檔案中心 Data sheet

### 檔案中心

搜尋資料 ▾

### 手冊

檔案名稱	說明	產品型號	上次更新
Touch Monitor 觸控螢幕	使用手冊	TP-2070	2023-01-06

### 驅動程式

檔案名稱	說明	產品型號	上次更新
Touch Monitor 觸控螢幕 (Linux 平台)	Linux PAC 系列驅動程式	TP-2070	2022-12-14
Touch Monitor 觸控螢幕 (Windows 平台)	Windows XP/7/8/10 PC 驅動程式	TP-2070	2022-12-12
Touch Monitor 觸控螢幕 (WES7 平台)	WES7 PAC 系列驅動程式	TP-2070	2022-12-12
Touch Monitor 觸控螢幕 (WinCE 平台)	WinCE PAC 系列驅動程式	TP-2070	2022-12-12

### 型錄/廣告文宣/海報

檔案名稱	說明	產品型號	上次更新
PAC 9000系列控制器 旗艦版、開放系統	Vol.AXP_2.22.02_TC	TP-2070	2023-07-31